

# 第72回全日本バレーボール高等学校選手権大会 宮崎県大会 男子

期日：令和元年11月 9日（土） 1～2回戦

会場：宮崎市総合体育館 (A・B・コート)  
 本庄高校体育館 (E・Fコート)  
 宮崎市総合体育館 (Aコート)  
 宮崎県体育館 (特設コート)

令和元年11月10日（日） 準々決勝・準決勝  
 令和元年11月17日（日） 決勝

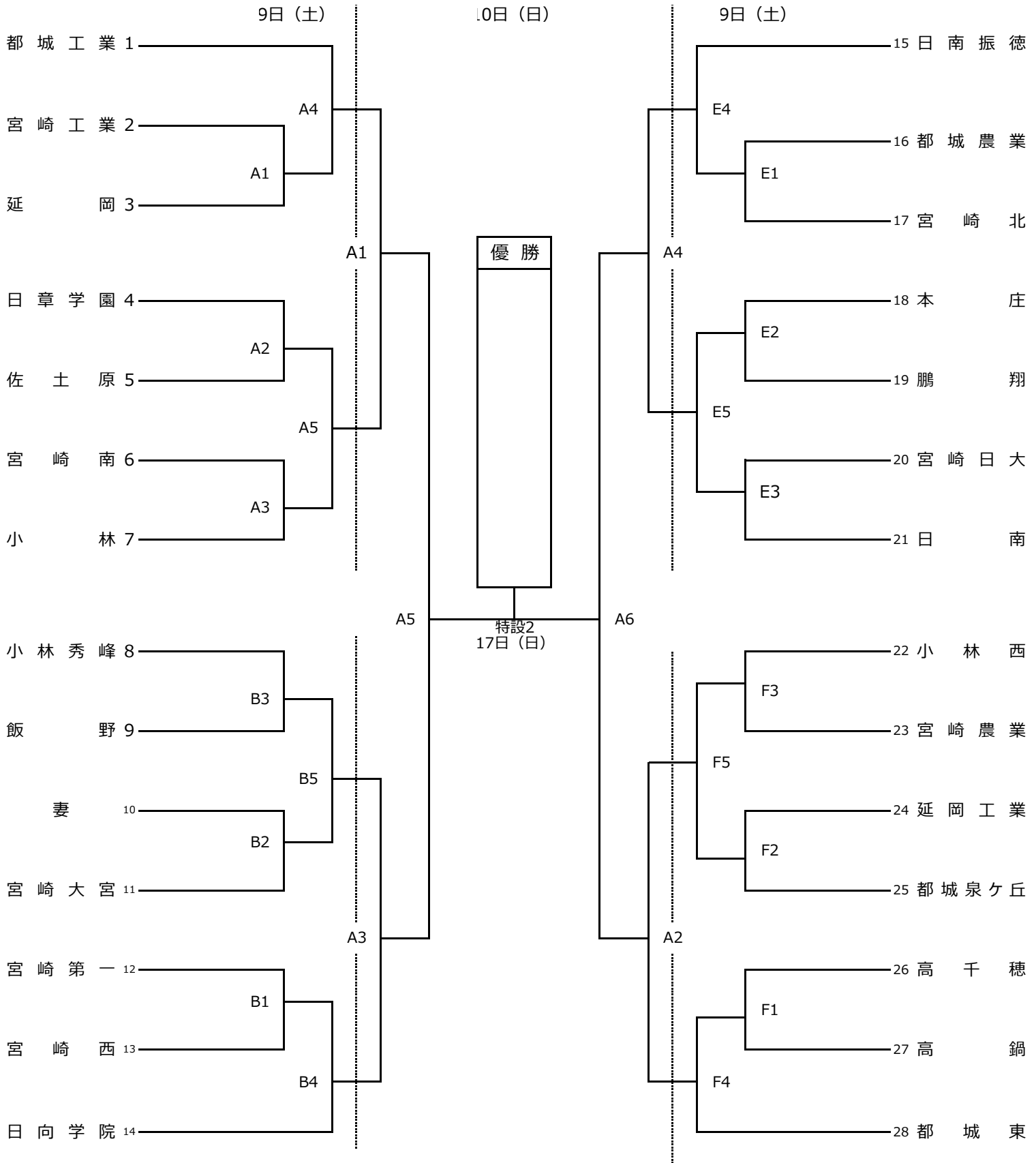

**【競技運営上の注意】**

- (1) 9日（土）の第1試合の補助員は、第3試合のチームから、記録員を含む9名の補助員を出してください。ただし2チームの場合は、番号の早いチーム5名（記録員を含む）、遅いチーム4名の補助員を出してください。
- (2) 10日（日）の第1試合の補助員は、第3試合の2チームから、それぞれ4名出してください。

# 第72回全日本バレーボール高等学校選手権大会 宮崎県大会 女子

期日：令和元年11月9日（土） 1～3回戦

会場：宮崎市総合体育館  
宮崎西高校体育館  
高鍋高校体育館  
宮崎市総合体育館  
宮崎県体育館

(C・D・コート)  
(G・Hコート)  
(I・Jコート)  
(Cコート)  
(特設コート)

令和元年11月10日（日） 準々決勝・準決勝  
令和元年11月17日（日） 決勝

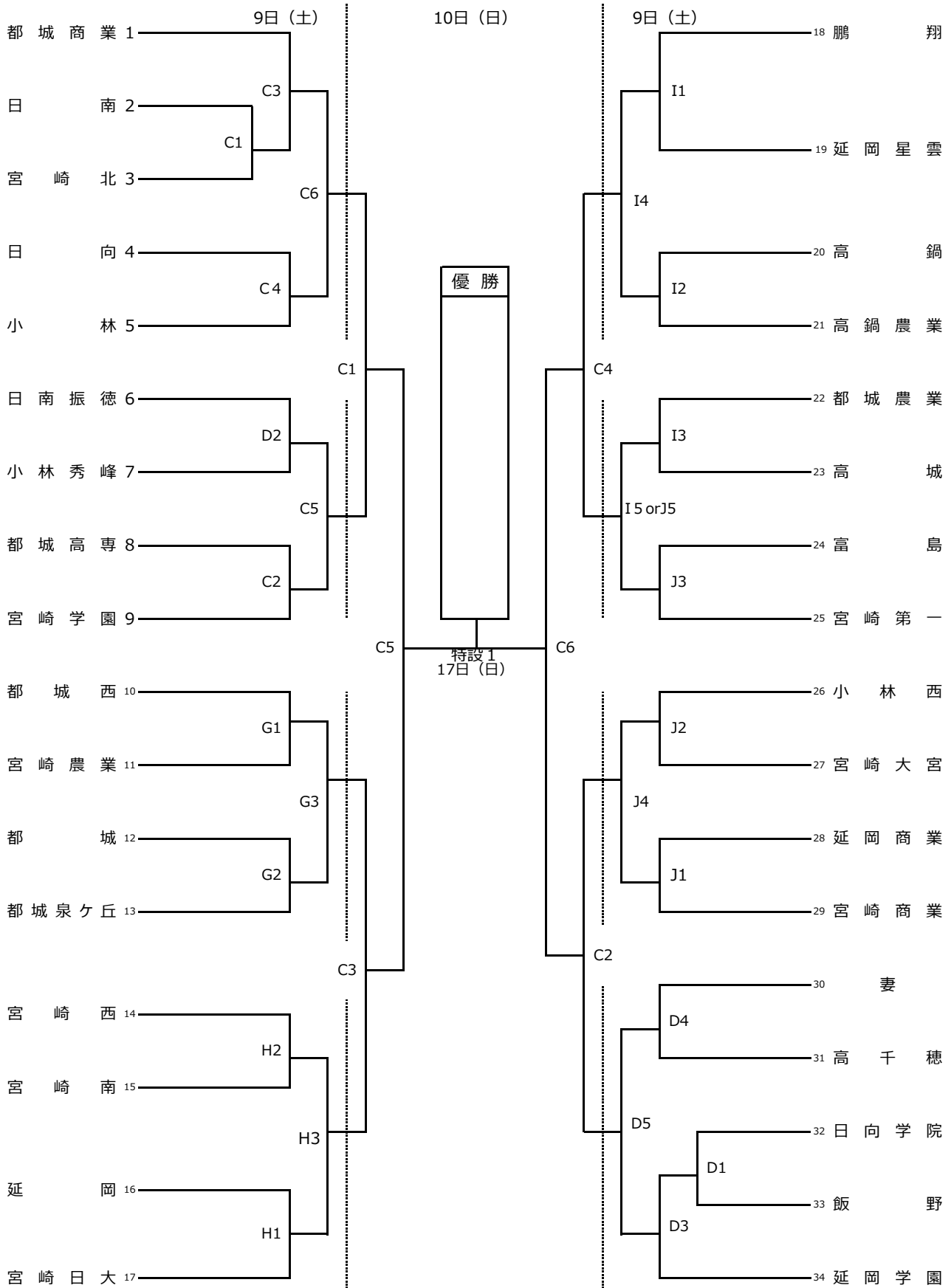

**【競技運営上の注意】**

- (1) 9日（土）の第1試合の補助員は、第3試合のチームから、記録員を含む9名の補助員を出してください。ただし2チームの場合は、番号の早いチーム5名（記録員を含む）、遅いチーム4名の補助員を出してください。ただし、G・Hコートについては、1試合目の補助員は2試合目のチームから出してください。